

17. 水圧管補修 ~ MM-メタル UW ~

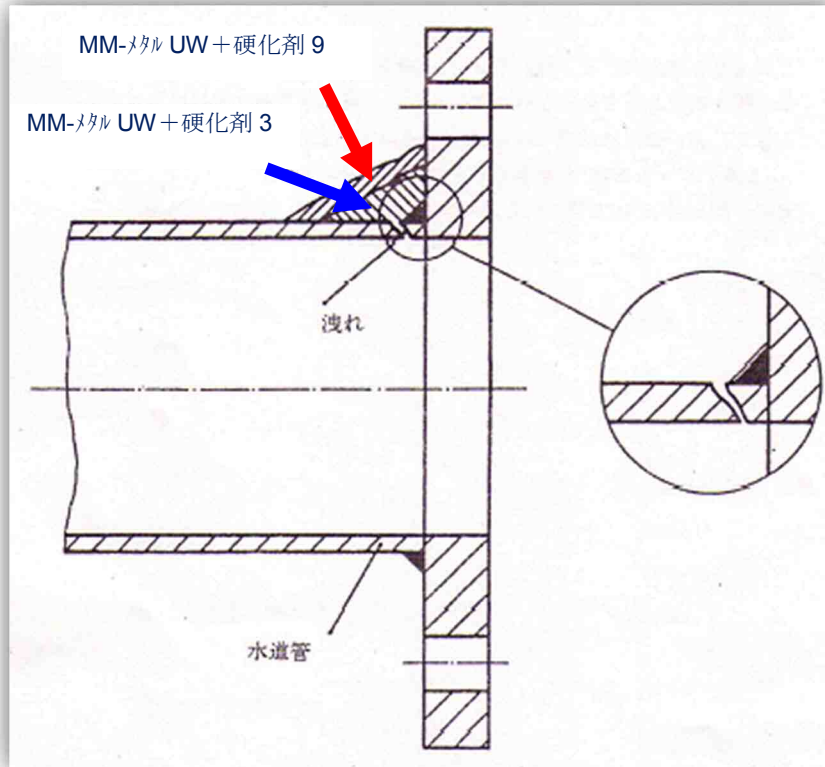

漏水部、水中で MM-メタル UW を使用する事により、圧力を受ける所での漏れに対して初めて、耐久性のあるシール、非常に短いポットライフ、短い硬化時間、水膜を破壊した接着力のあるシールが得られます。

MM-メタル UW がペースト状で、高粘着力があっても、出てくる水は MM-メタル UW を浸透してきます。

この為、漏れがシールされるまで絶え間なく擦り込みを続けて下さい。

層の厚みを相当な厚みにする事で、高い耐圧性が得られます。

次に MM-メタル UW + 硬化剤 9 を使用してその上をカバーします。外部高温・水中での処理の場合さらに層を増します。



* MM-メタル UW は、漏水補修の耐圧性に於いて各国の船級協会に認証されています。

- ロイド船級協会認証 No.301954
- ISSA 推奨製品
- 技術レポート TEC#012
- 漏水補修のレポート
- リペアレポート