

TEC-# 019

ポリマーメタルの圧入

使用製品

MM-メタル SS-スチール382(液状) / MM-メタル SS-スチール(液状) / セラウム(液状)

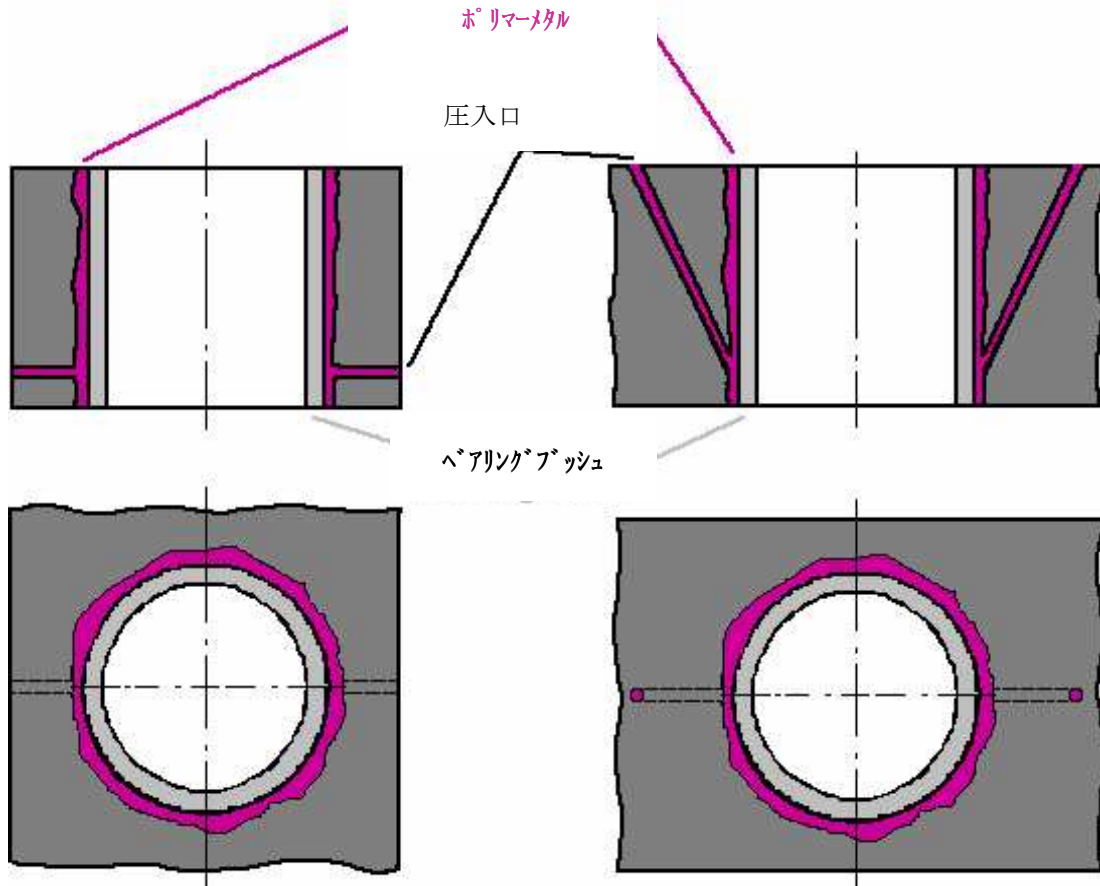

特性

ペーストあるいは刷毛塗りタイプ、他、ポリマーメタルは液状のタイプもあります。液状タイプの利点は機器内部の空間や隙間など手の届きにくい場所への注入が可能な事です。

ポリマーメタル内に気泡ができると接着品質に支障がある為、空気を逃がさなければなりません。ポリマーメタルにドリルで挿入孔を開ける方法を推奨します。ポリマーメタルが注入孔を通りながら空間や溝を埋め、閉じ込められた空気を逃がせる様な構造にしなければなりません。